



Messe
Offenburg -
Ortenau

MESSE STANDARD

Technische Richtlinien für Ihre Druckdaten

2024/2025

Messewand - Druck	S. 2
Thekenfront - Banner	S. 3
Thekenfront - Beklebung	S. 4
Blenden	S. 5
LED-Leuchtkasten	S. 6
Anzeige im Katalog - Hochkant DIN A5	S. 7
Anzeige im Katalog - Hochkant DIN A4	S. 8
Bauzaunbanner	S. 9
Banner	S. 10
Klapprahmen - DIN A4	S. 11
Fußbodenaufkleber	S. 12
Fahnen	S. 13
Webbanner	S. 14
Logo Web und Druck	S. 15
Druckdatei prüfen / Fehler beheben	S. 16



www.messe-offenburg.de

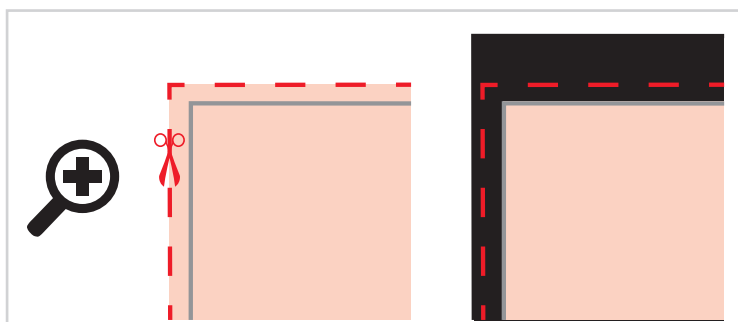
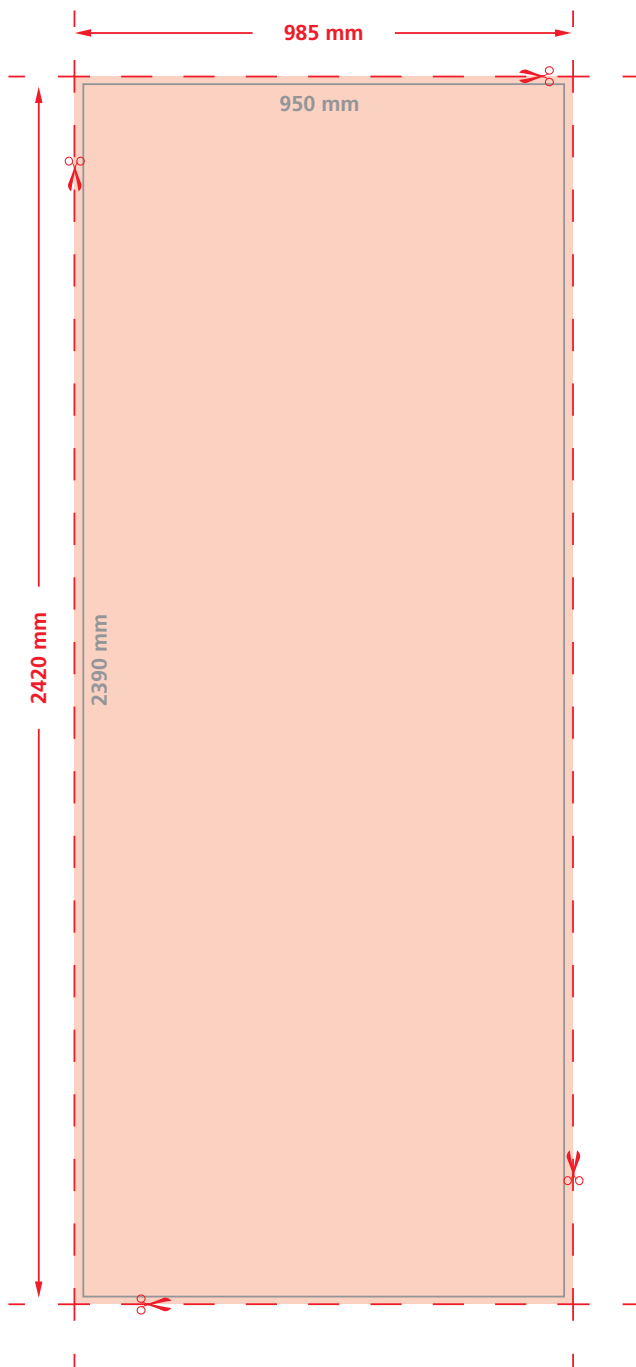

Metallrahmen

Hier wird die bedruckte Platte eingesetzt. Die Grafik erscheint im sichtbaren Maß.

Druckdatei anlegen auf: 985 x 2420 mm

In diesem Format muss die Druckdatei angelegt werden.

Sichtbares Maß: 950 x 2390 mm

Alle Elemente, welche nicht von einem Metallrahmen verdeckt werden dürfen, müssen sich innerhalb dieses Maßes befinden.

Ränder rechts / links: 17,5 mm

Ränder oben / unten: 15 mm

Druckdaten ohne Schnittmarken

Fortlaufender Druck über mehrere einzelne Wände:

Jede Wand wird einzeln beklebt.

Pro Wand wird eine Druckdatei benötigt.

Bitte beachten Sie, zwischen den Wänden befindet sich ein Metallrahmen von **45 mm**.

5 TIPPS ZUR FEHLERFREIEN GESTALTUNG IHRER DRUCKDATEN

ALLGEMEIN

Hintergrundbilder, Farben, Verläufe und Grafiken sollten unbedingt bis an den Rand des Datenformats angelegt werden, da produktionstechnisch kleinere Toleranzen beim Schneiden Ihres Druckproduktes auftreten können.

FARBMODUS

Der Farbmodus Ihrer Druckdaten muss **CMYK** sein, da sonst nach dem Druckvorgang ein (leicht) veränderter, optischer Gesamteindruck entstehen kann. Sonderfarben können wir **nicht** gewährleisten.

AUFLÖSUNG

Die Auflösung von Bildgrafiken sollte mindestens **300 dpi** betragen. Achten Sie darauf, dass Sie für Ihre Druckvorlagen immer hochauflösende Bilder verwenden, da Ihr Druckprodukt andernfalls (leicht) pixelig wirken kann.

DATEIFORMAT

Speichern Sie Ihr Dokument im PDF-Format ab. Achten Sie darauf, Schriften einzubetten und (soweit als möglich) Transparenzen zu reduzieren.

SEITEN

Senden Sie mehrseitige Dokumente chronologisch in korrekter Reihenfolge als **einzelne PDF-Dateien** mit fortlaufenden Seitennummern.

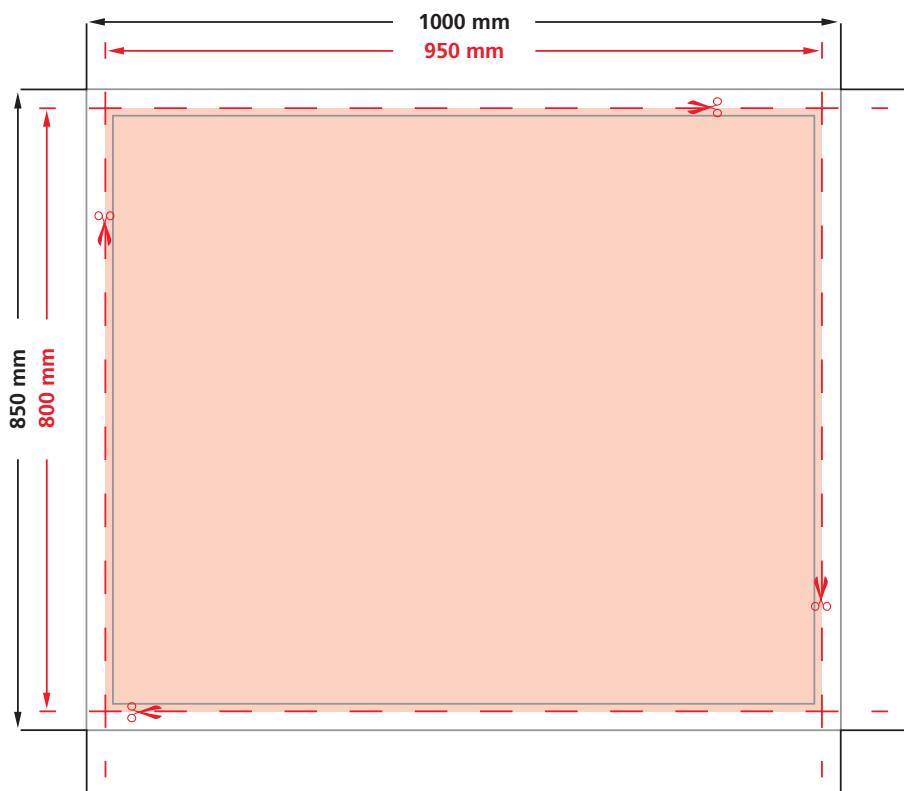

Hinweis: Banner welches mit Kederschienen an die Thekenfront gespannt wird.

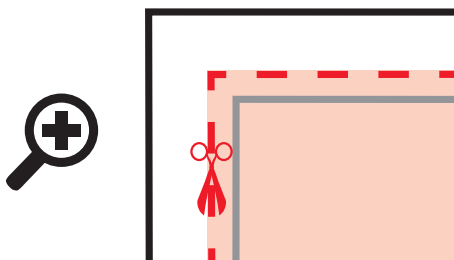

Datenformat: 1000 x 850 mm
Das Endformat inkl. Beschnitt
Beschnitt rundum: 25 mm

Druckdatei anlegen auf: 950 x 800 mm
In diesem Format muss die Druckdatei angelegt werden.

Sicherheitsabstand: rundum 10 mm
Dieser wird von der Druckdatei aus gemessen und verhindert unerwünschten Anschnitt Ihrer Texte und Informationen während der Produktion.

Druckdaten ohne Schnittmarken

5 TIPPS ZUR FEHLERFREIEN GESTALTUNG IHRER DRUCKDATEN

ALLGEMEIN

Hintergrundbilder, Farben, Verläufe und Grafiken sollten unbedingt bis an den Rand des Datenformats angelegt werden, da produktionstechnisch kleinere Toleranzen beim Schneiden Ihres Druckproduktes auftreten können.

FARBMODUS

Der Farbmodus Ihrer Druckdaten muss **CMYK** sein, da sonst nach dem Druckvorgang ein (leicht) veränderter, optischer Gesamteindruck entstehen kann. Sonderfarben können wir **nicht** gewährleisten.

AUFLÖSUNG

Die Auflösung von Bildgrafiken sollte mindestens **300 dpi** betragen. Achten Sie darauf, dass Sie für Ihre Druckvorlagen immer hochauflösende Bilder verwenden, da Ihr Druckprodukt andernfalls (leicht) pixelig wirken kann.

DATEIFORMAT

Speichern Sie Ihr Dokument im PDF-Format ab. Achten Sie darauf, Schriften einzubetten und (soweit als möglich) Transparenzen zu reduzieren.

SEITEN

Senden Sie mehrseitige Dokumente chronologisch in korrekter Reihenfolge als **einzelne PDF-Dateien** mit fortlaufenden Seitennummern.

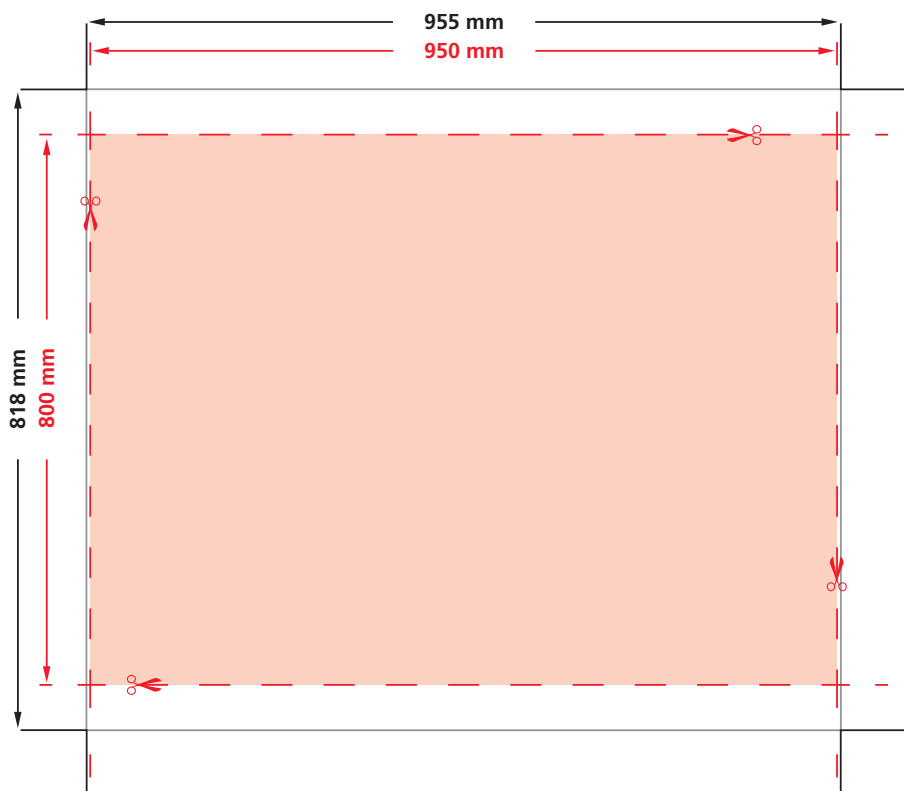
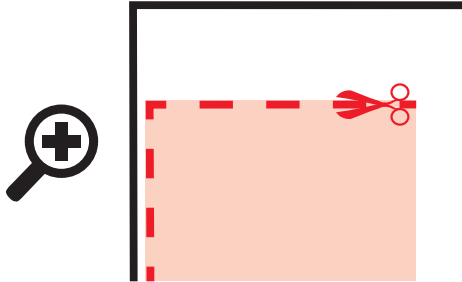
Datenformat: 955 x 818 mm
Das Endformat inkl. Beschnitt
Beschnitt oben / unten: 2,5 mm
Beschnitt rechts / links: 9 mm

- Sichtbares Maß: 950 x 800 mm**
- In diesem Format muss die Druckdatei angelegt werden. (Maß ohne Beschnitt)

5 TIPPS ZUR FEHLERFREIEN GESTALTUNG IHRER DRUCKDATEN

ALLGEMEIN

Hintergrundbilder, Farben, Verläufe und Grafiken sollten unbedingt bis an den Rand des Datenformats angelegt werden, da produktionstechnisch kleinere Toleranzen beim Schneiden Ihres Druckproduktes auftreten können.

FARBMODUS

Der Farbmodus Ihrer Druckdaten muss **CMYK** sein, da sonst nach dem Druckvorgang ein (leicht) veränderter, optischer Gesamteindruck entstehen kann. Sonderfarben können wir **nicht** gewährleisten.

AUFLÖSUNG

Die Auflösung von Bildgrafiken sollte mindestens **300 dpi** betragen. Achten Sie darauf, dass Sie für Ihre Druckvorlagen immer hochauflösende Bilder verwenden, da Ihr Druckprodukt andernfalls (leicht) pixelig wirken kann.

DATEIFORMAT

Speichern Sie Ihr Dokument im PDF-Format ab. Achten Sie darauf, Schriften einzubetten und (soweit als möglich) Transparenzen zu reduzieren.

SEITEN

Senden Sie mehrseitige Dokumente chronologisch in korrekter Reihenfolge als **einzelne PDF-Dateien** mit fortlaufenden Seitennummern.

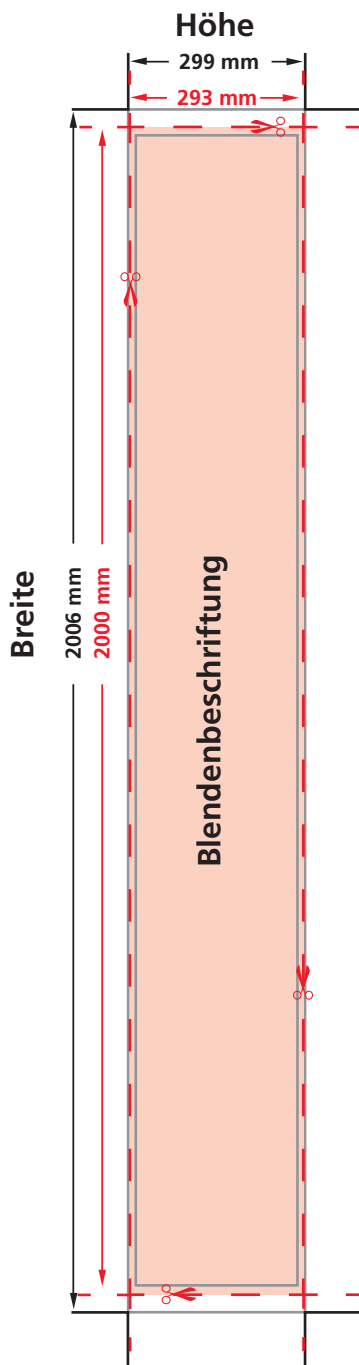

Beispiel:

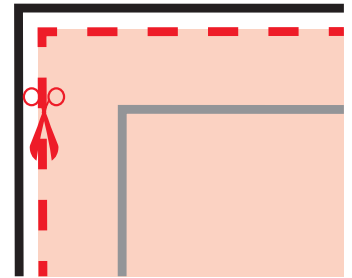

Datenformat: 2006 x 299 mm

Das Endformat inkl. Beschnitt
Beschnitt rundum: 3 mm

Druckdatei anlegen auf: 2000 x 293 mm

In diesem Format muss die Druckdatei
angelegt werden.

Sicherheitsabstand: rundum 10 mm

Dieser wird von der Druckdatei aus
gemessen und verhindert unerwünschten
Anschnitt Ihrer Texte und Informationen
während der Produktion.

Druckdaten ohne Schnittmarken

5 TIPPS ZUR FEHLERFREIEN GESTALTUNG IHRER DRUCKDATEN

ALLGEMEIN

Hintergrundbilder, Farben, Verläufe und Grafiken sollten unbedingt bis an den Rand des Datenformats angelegt werden, da produktionstechnisch kleinere Toleranzen beim Schneiden Ihres Druckproduktes auftreten können.

FARBMODUS

Der Farbmodus Ihrer Druckdaten muss **CMYK** sein, da sonst nach dem Druckvorgang ein (leicht) veränderter, optischer Gesamteindruck entstehen kann. Sonderfarben können wir **nicht** gewährleisten.

AUFLÖSUNG

Die Auflösung von Bildgrafiken sollte mindestens **300 dpi** betragen. Achten Sie darauf, dass Sie für Ihre Druckvorlagen immer hochauflösende Bilder verwenden, da Ihr Druckprodukt andernfalls (leicht) pixelig wirken kann.

DATEIFORMAT

Speichern Sie Ihr Dokument im PDF-Format ab. Achten Sie darauf, Schriften einzubetten und (soweit als möglich) Transparenzen zu reduzieren.

SEITEN

Senden Sie mehrseitige Dokumente chronologisch in korrekter Reihenfolge als **einzelne PDF-Dateien** mit fortlaufenden Seitennummern.

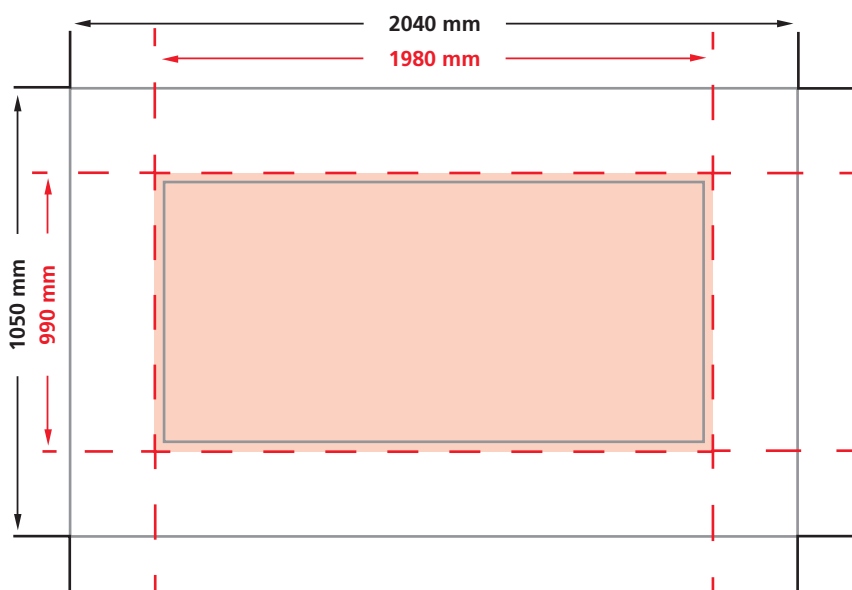

Beispiel:

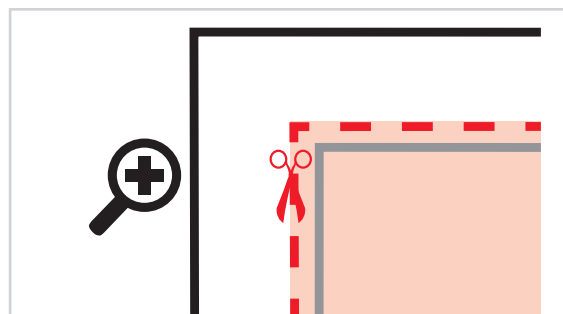

Datenformat: 2040x 1050 mm

Das Endformat inkl. Beschnitt
Beschnitt rundum: 30 mm

Druckdatei anlegen auf: 1980 x 990 mm

In diesem Format muss die Druckdatei
angelegt werden.

Sicherheitsabstand: rundum 10 mm

Dieser wird von der Druckdatei aus
gemessen und verhindert unerwünschten
Anschnitt Ihrer Texte und Informationen
während der Produktion. **Empfohlen**

Druckdaten ohne Schnittmarken

5 TIPPS ZUR FEHLERFREIEN GESTALTUNG IHRER DRUCKDATEN

ALLGEMEIN

Hintergrundbilder, Farben, Verläufe und Grafiken sollten unbedingt bis an den Rand des Datenformats angelegt werden, da produktionstechnisch kleinere Toleranzen beim Schneiden Ihres Druckproduktes auftreten können.

FARBMODUS

Der Farbmodus Ihrer Druckdaten muss **CMYK** sein, da sonst nach dem Druckvorgang ein (leicht) veränderter, optischer Gesamteindruck entstehen kann. Sonderfarben können wir **nicht** gewährleisten.

AUFLÖSUNG

Die Auflösung von Bildgrafiken sollte mindestens **300 dpi** betragen. Achten Sie darauf, dass Sie für Ihre Druckvorlagen immer hochauflösende Bilder verwenden, da Ihr Druckprodukt andernfalls (leicht) pixelig wirken kann.

DATEIFORMAT

Speichern Sie Ihr Dokument im PDF-Format ab. Achten Sie darauf, Schriften einzubetten und (soweit als möglich) Transparenzen zu reduzieren.

SEITEN

Senden Sie mehrseitige Dokumente chronologisch in korrekter Reihenfolge als **einzelne PDF-Dateien** mit fortlaufenden Seitennummern.

Bitte wählen Sie das entsprechende Dateiformat zu Ihrer Buchung aus!

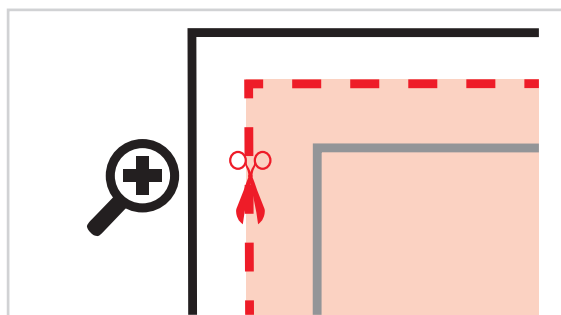
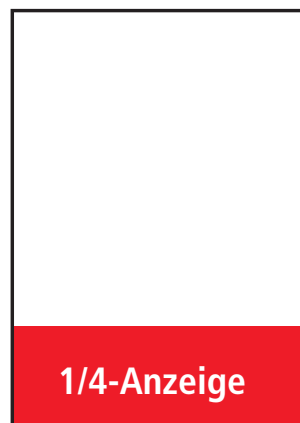

Datenformat: Breite x Höhe

1/1 Seite (154 x 216 mm)
1/2 Seite (154 x 111 mm)
1/3 Seite (154 x 76 mm)
1/4 Seite (154 x 58 mm)
Das Endformat inkl. Beschnitt
Beschnitt rundum: 3 mm

Druckdatei anlegen auf: Breite x Höhe

1/1 Seite (148 x 210 mm)
1/2 Seite (148 x 105 mm)
1/3 Seite (148 x 70 mm)
1/4 Seite (148 x 52 mm)

In diesem Format muss die Druckdatei angelegt werden.

Sicherheitsabstand: rundum 5 mm

Dieser wird von der Druckdatei aus gemessen und verhindert unerwünschten Anschnitt Ihrer Texte und Informationen während der Produktion.

Druckdaten ohne Schnittmarken

5 TIPPS ZUR FEHLERFREIEN GESTALTUNG IHRER DRUCKDATEN

ALLGEMEIN

Hintergrundbilder, Farben, Verläufe und Grafiken sollten unbedingt bis an den Rand des Datenformats angelegt werden, da produktionstechnisch kleinere Toleranzen beim Schneiden Ihres Druckproduktes auftreten können.

FARBMODUS

Der Farbmodus Ihrer Druckdaten muss **CMYK** sein, da sonst nach dem Druckvorgang ein (leicht) veränderter, optischer Gesamteindruck entstehen kann. Sonderfarben können wir **nicht** gewährleisten.

AUFLÖSUNG

Die Auflösung von Bildgrafiken sollte mindestens **300 dpi** betragen. Achten Sie darauf, dass Sie für Ihre Druckvorlagen immer hochauflösende Bilder verwenden, da Ihr Druckprodukt andernfalls (leicht) pixelig wirken kann.

DATEIFORMAT

Speichern Sie Ihr Dokument im PDF-Format ab. Achten Sie darauf, Schriften einzubetten und (soweit als möglich) Transparenzen zu reduzieren.

SEITEN

Senden Sie mehrseitige Dokumente chronologisch in korrekter Reihenfolge als **einzelne PDF-Dateien** mit fortlaufenden Seitennummern.

Bitte wählen Sie das entsprechende Dateiformat zu Ihrer Buchung aus!

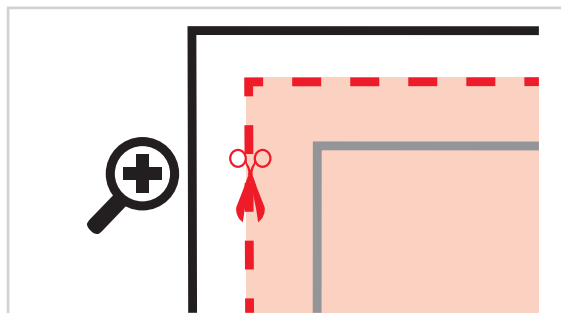

Datenformat: Breite x Höhe

1/1 Seite (216 x 306 mm)
1/2 Seite (198 x 144 mm)

Das Endformat inkl. Beschnitt
Beschnitt rundum: 3 mm

Druckdatei anlegen auf: Breite x Höhe

1/1 Seite (210 x 297 mm)
1/2 Seite (195 x 138 mm)

In diesem Format muss die Druckdatei angelegt werden.

Sicherheitsabstand: rundum 5 mm

Dieser wird von der Druckdatei aus gemessen und verhindert unerwünschten Anschnitt Ihrer Texte und Informationen während der Produktion.

Druckdaten ohne Schnittmarken

5 TIPPS ZUR FEHLERFREIEN GESTALTUNG IHRER DRUCKDATEN

ALLGEMEIN

Hintergrundbilder, Farben, Verläufe und Grafiken sollten unbedingt bis an den Rand des Datenformats angelegt werden, da produktionstechnisch kleinere Toleranzen beim Schneiden Ihres Druckproduktes auftreten können.

FARBMODUS

Der Farbmodus Ihrer Druckdaten muss **CMYK** sein, da sonst nach dem Druckvorgang ein (leicht) veränderter, optischer Gesamteindruck entstehen kann. Sonderfarben können wir **nicht** gewährleisten.

AUFLÖSUNG

Die Auflösung von Bildgrafiken sollte mindestens **300 dpi** betragen. Achten Sie darauf, dass Sie für Ihre Druckvorlagen immer hochauflösende Bilder verwenden, da Ihr Druckprodukt andernfalls (leicht) pixelig wirken kann.

DATEIFORMAT

Speichern Sie Ihr Dokument im PDF-Format ab. Achten Sie darauf, Schriften einzubetten und (soweit als möglich) Transparenzen zu reduzieren.

SEITEN

Senden Sie mehrseitige Dokumente chronologisch in korrekter Reihenfolge als **einzelne PDF-Dateien** mit fortlaufenden Seitennummern.

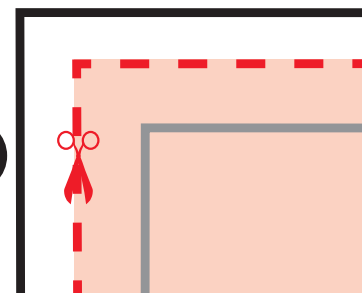
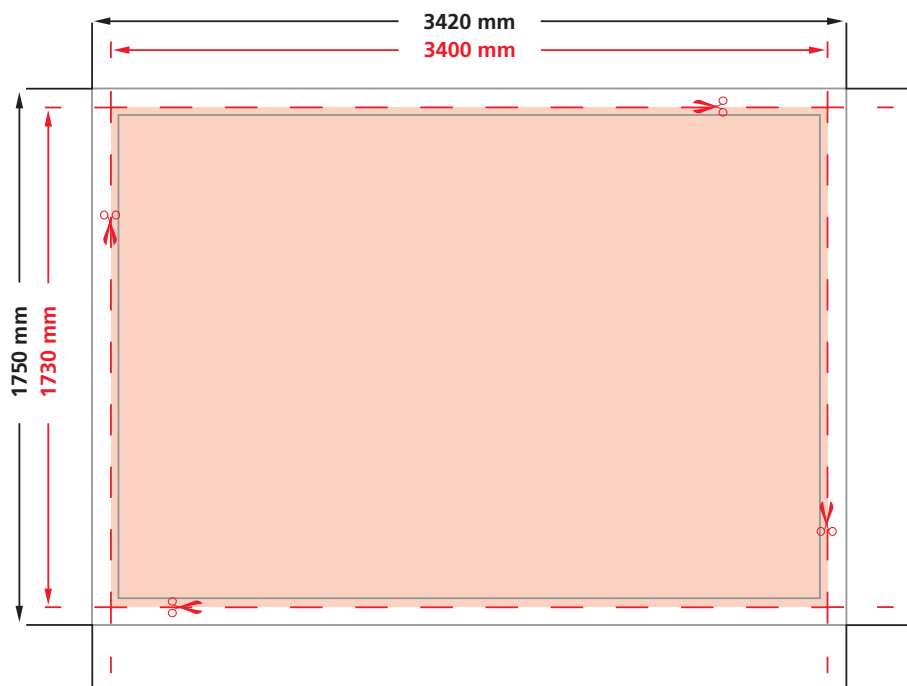

Datenformat: 3420 x 1750 mm

Das Endformat inkl. Beschnitt
Beschnitt rundum: 10 mm

Endformat: 3400 x 1730 mm

In diesem Format muss die Druckdatei
angelegt werden.

Sicherheitsabstand: rundum 6 mm

Dieser wird von der Druckdatei aus
gemessen und verhindert unerwünschten
Anschnitt Ihrer Texte und Informationen
während der Produktion.

Druckdaten ohne Schnittmarken

5 TIPPS ZUR FEHLERFREIEN GESTALTUNG IHRER DRUCKDATEN

ALLGEMEIN

Hintergrundbilder, Farben, Verläufe und Grafiken sollten unbedingt bis an den Rand des Datenformats angelegt werden, da produktionstechnisch kleinere Toleranzen beim Schneiden Ihres Druckproduktes auftreten können.

FARBMODUS

Der Farbmodus Ihrer Druckdaten muss **CMYK** sein, da sonst nach dem Druckvorgang ein (leicht) veränderter, optischer Gesamteindruck entstehen kann. Sonderfarben können wir **nicht** gewährleisten.

AUFLÖSUNG

Die Auflösung von Bildgrafiken sollte mindestens **300 dpi** betragen. Achten Sie darauf, dass Sie für Ihre Druckvorlagen immer hochauflösende Bilder verwenden, da Ihr Druckprodukt andernfalls (leicht) pixelig wirken kann.

DATEIFORMAT

Speichern Sie Ihr Dokument im PDF-Format ab. Achten Sie darauf, Schriften einzubetten und (soweit als möglich) Transparenzen zu reduzieren.

SEITEN

Senden Sie mehrseitige Dokumente chronologisch in korrekter Reihenfolge als **einzelne PDF-Dateien** mit fortlaufenden Seitennummern.

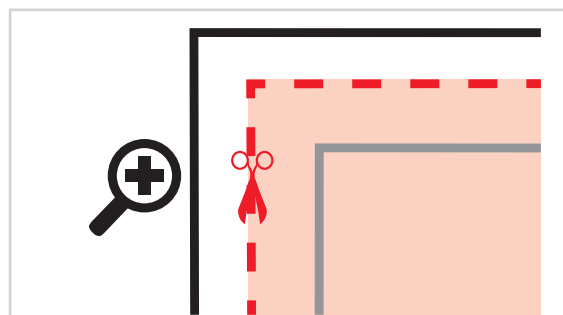
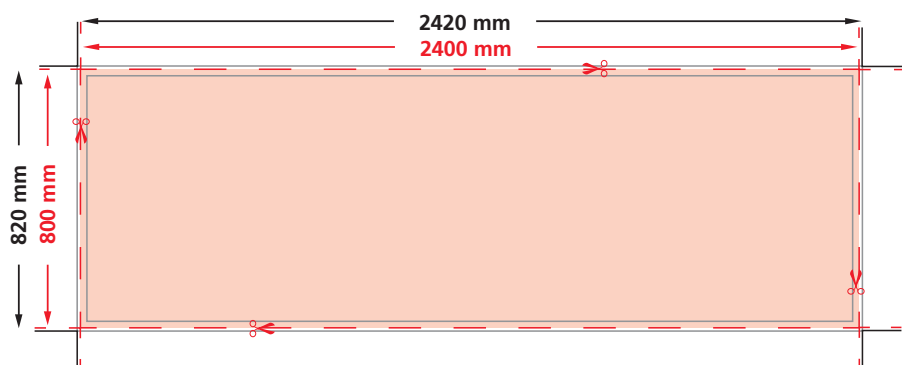

Datenformat: 2420 x 820 mm

Das Endformat inkl. Beschnitt
Beschnitt rundum: 10 mm

Endformat: 2400 x 800 mm

In diesem Format muss die Druckdatei
angelegt werden.

Sicherheitsabstand: rundum 6 mm

Dieser wird von der Druckdatei aus
gemessen und verhindert unerwünschten
Anschnitt Ihrer Texte und Informationen
während der Produktion.

Druckdaten ohne Schnittmarken

5 TIPPS ZUR FEHLERFREIEN GESTALTUNG IHRER DRUCKDATEN

ALLGEMEIN

Hintergrundbilder, Farben, Verläufe und Grafiken sollten unbedingt bis an den Rand des Datenformats angelegt werden, da produktionstechnisch kleinere Toleranzen beim Schneiden Ihres Druckproduktes auftreten können.

FARBMODUS

Der Farbmodus Ihrer Druckdaten muss **CMYK** sein, da sonst nach dem Druckvorgang ein (leicht) veränderter, optischer Gesamteindruck entstehen kann. Sonderfarben können wir **nicht** gewährleisten.

AUFLÖSUNG

Die Auflösung von Bildgrafiken sollte mindestens **300 dpi** betragen. Achten Sie darauf, dass Sie für Ihre Druckvorlagen immer hochauflösende Bilder verwenden, da Ihr Druckprodukt andernfalls (leicht) pixelig wirken kann.

DATEIFORMAT

Speichern Sie Ihr Dokument im PDF-Format ab. Achten Sie darauf, Schriften einzubetten und (soweit als möglich) Transparenzen zu reduzieren.

SEITEN

Senden Sie mehrseitige Dokumente chronologisch in korrekter Reihenfolge als **einzelne PDF-Dateien** mit fortlaufenden Seitennummern.

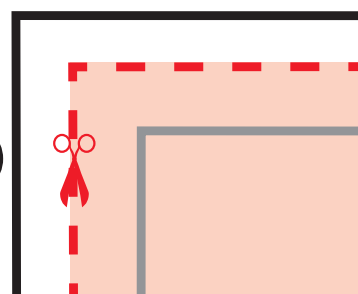
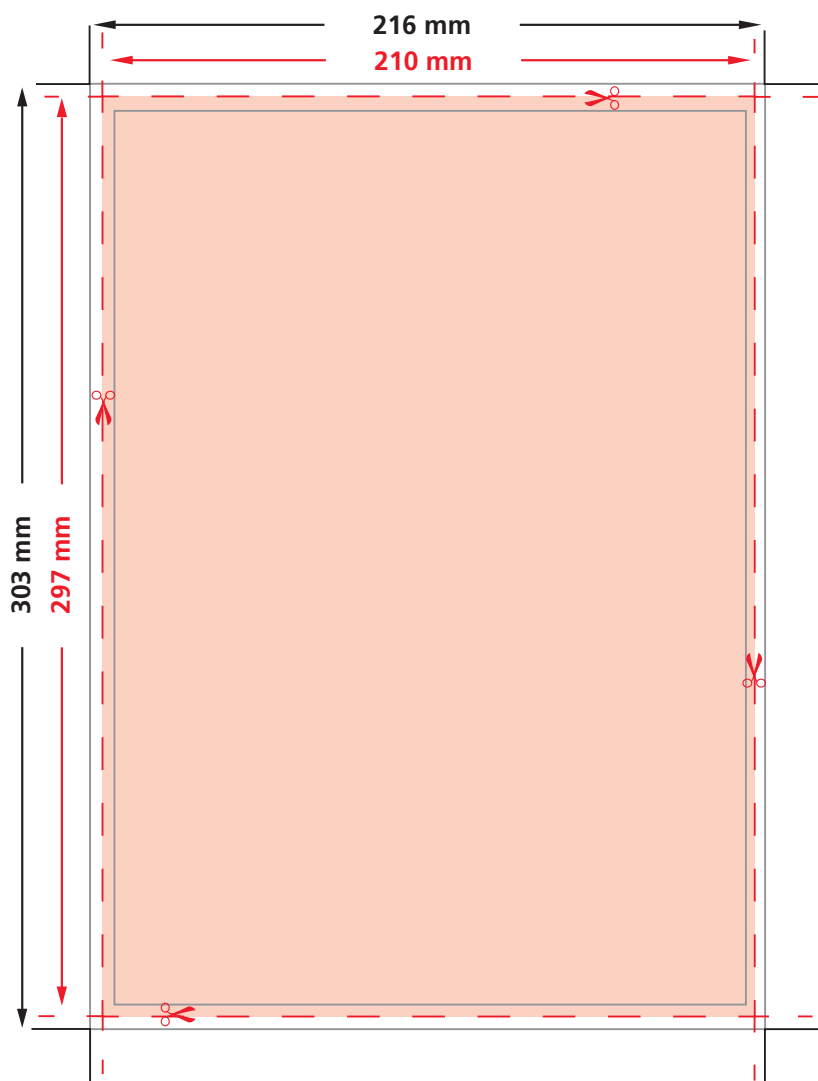

Datenformat: 216 x 303 mm

Das Endformat inkl. Beschnitt
Beschnitt rundum: 3 mm

Endformat: 210 x 297 mm

In diesem Format muss die Druckdatei
angelegt werden.

Sicherheitsabstand: rundum 10 mm

Dieser wird von der Druckdatei aus
gemessen und verhindert unerwünschten
Anschnitt Ihrer Texte und Informationen
während der Produktion.

Druckdaten ohne Schnittmarken

5 TIPPS ZUR FEHLERFREIEN GESTALTUNG IHRER DRUCKDATEN

ALLGEMEIN

Hintergrundbilder, Farben, Verläufe und Grafiken sollten unbedingt bis an den Rand des Datenformats angelegt werden, da produktionstechnisch kleinere Toleranzen beim Schneiden Ihres Druckproduktes auftreten können.

FARBMODUS

Der Farbmodus Ihrer Druckdaten muss **CMYK** sein, da sonst nach dem Druckvorgang ein (leicht) veränderter, optischer Gesamteindruck entstehen kann. Sonderfarben können wir **nicht** gewährleisten.

AUFLÖSUNG

Die Auflösung von Bildgrafiken sollte mindestens **300 dpi** betragen. Achten Sie darauf, dass Sie für Ihre Druckvorlagen immer hochauflösende Bilder verwenden, da Ihr Druckprodukt andernfalls (leicht) pixelig wirken kann.

DATEIFORMAT

Speichern Sie Ihr Dokument im PDF-Format ab. Achten Sie darauf, Schriften einzubetten und (soweit als möglich) Transparenzen zu reduzieren.

SEITEN

Senden Sie mehrseitige Dokumente chronologisch in korrekter Reihenfolge als **einzelne PDF-Dateien** mit fortlaufenden Seitennummern.

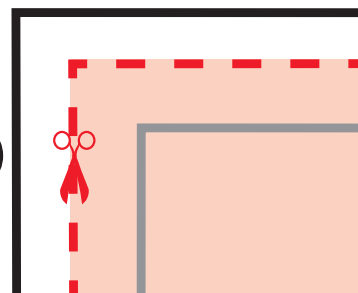
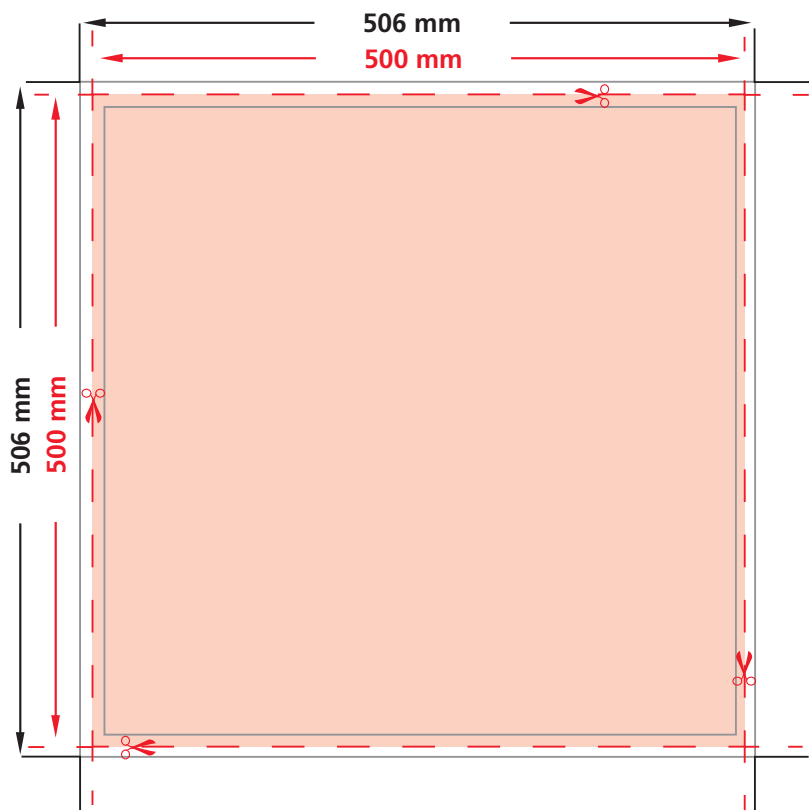

Datenformat: 506 x 506 mm

Das Endformat inkl. Beschnitt
Beschnitt rundum: 3 mm

Endformat: 500 x 500 mm

In diesem Format muss die Druckdatei
angelegt werden.

Sicherheitsabstand: rundum 10 mm

Dieser wird von der Druckdatei aus
gemessen und verhindert unerwünschten
Anschnitt Ihrer Texte und Informationen
während der Produktion.

Druckdaten ohne Schnittmarken

5 TIPPS ZUR FEHLERFREIEN GESTALTUNG IHRER DRUCKDATEN

ALLGEMEIN

Hintergrundbilder, Farben, Verläufe und Grafiken sollten unbedingt bis an den Rand des Datenformats angelegt werden, da produktionstechnisch kleinere Toleranzen beim Schneiden Ihres Druckproduktes auftreten können.

FARBMODUS

Der Farbmodus Ihrer Druckdaten muss **CMYK** sein, da sonst nach dem Druckvorgang ein (leicht) veränderter, optischer Gesamteindruck entstehen kann. Sonderfarben können wir **nicht** gewährleisten.

AUFLÖSUNG

Die Auflösung von Bildgrafiken sollte mindestens **300 dpi** betragen. Achten Sie darauf, dass Sie für Ihre Druckvorlagen immer hochauflösende Bilder verwenden, da Ihr Druckprodukt andernfalls (leicht) pixelig wirken kann.

DATEIFORMAT

Speichern Sie Ihr Dokument im PDF-Format ab. Achten Sie darauf, Schriften einzubetten und (soweit als möglich) Transparenzen zu reduzieren.

SEITEN

Senden Sie mehrseitige Dokumente chronologisch in korrekter Reihenfolge als **einzelne PDF-Dateien** mit fortlaufenden Seitennummern.

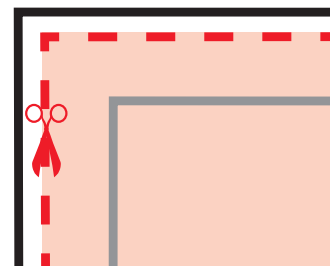
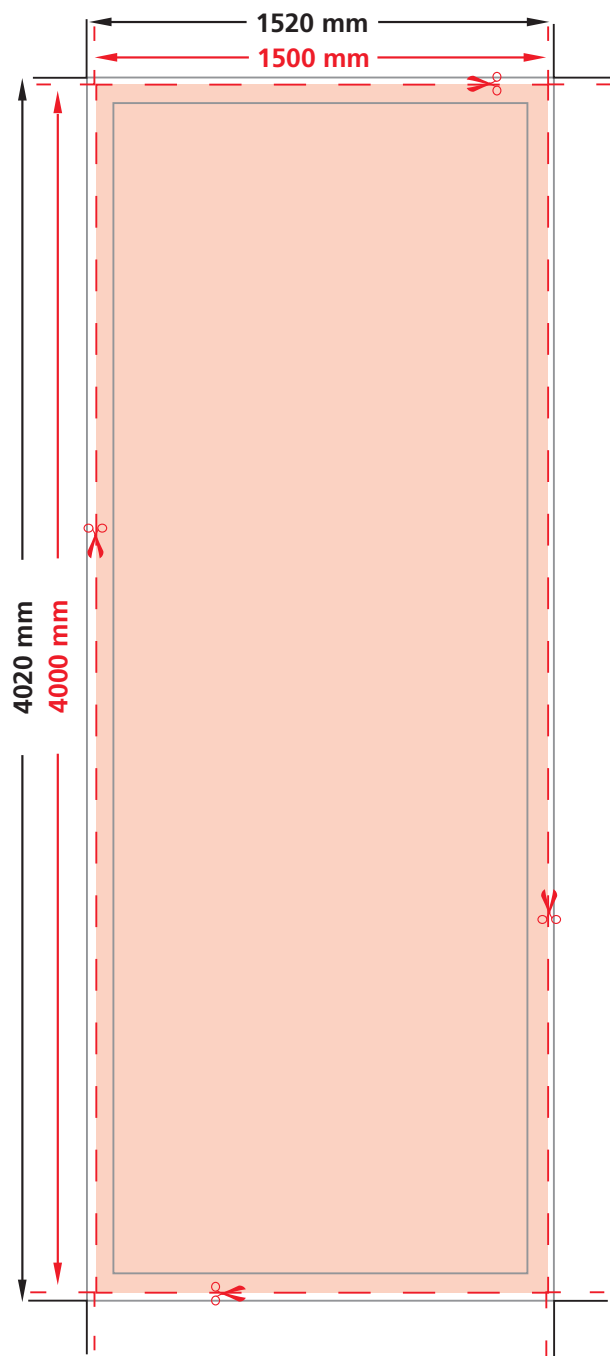

Datenformat: 1520 x 4020 mm

Das Endformat inkl. Beschnitt
Beschnitt rundum: 10 mm

Endformat: 1500 x 4000 mm

In diesem Format muss die Druckdatei
angelegt werden.

Sicherheitsabstand: rundum 50 mm

Dieser wird von der Druckdatei aus
gemessen und verhindert unerwünschten
Anschnitt Ihrer Texte und Informationen
während der Produktion.

Druckdaten ohne Schnittmarken

5 TIPPS ZUR FEHLERFREIEN GESTALTUNG IHRER DRUCKDATEN

ALLGEMEIN

Hintergrundbilder, Farben, Verläufe und Grafiken sollten unbedingt bis an den Rand des Datenformats angelegt werden, da produktionstechnisch kleinere Toleranzen beim Schneiden Ihres Druckproduktes auftreten können.

FARBMODUS

Der Farbmodus Ihrer Druckdaten muss **CMYK** sein, da sonst nach dem Druckvorgang ein (leicht) veränderter, optischer Gesamteindruck entstehen kann. Sonderfarben können wir **nicht** gewährleisten.

AUFLÖSUNG

Die Auflösung von Bildgrafiken sollte mindestens **300 dpi** betragen. Achten Sie darauf, dass Sie für Ihre Druckvorlagen immer hochauflösende Bilder verwenden, da Ihr Druckprodukt andernfalls (leicht) pixelig wirken kann.

DATEIFORMAT

Speichern Sie Ihr Dokument im PDF-Format ab. Achten Sie darauf, Schriften einzubetten und (soweit als möglich) Transparenzen zu reduzieren.

SEITEN

Senden Sie mehrseitige Dokumente chronologisch in korrekter Reihenfolge als **einzelne PDF-Dateien** mit fortlaufenden Seitennummern.

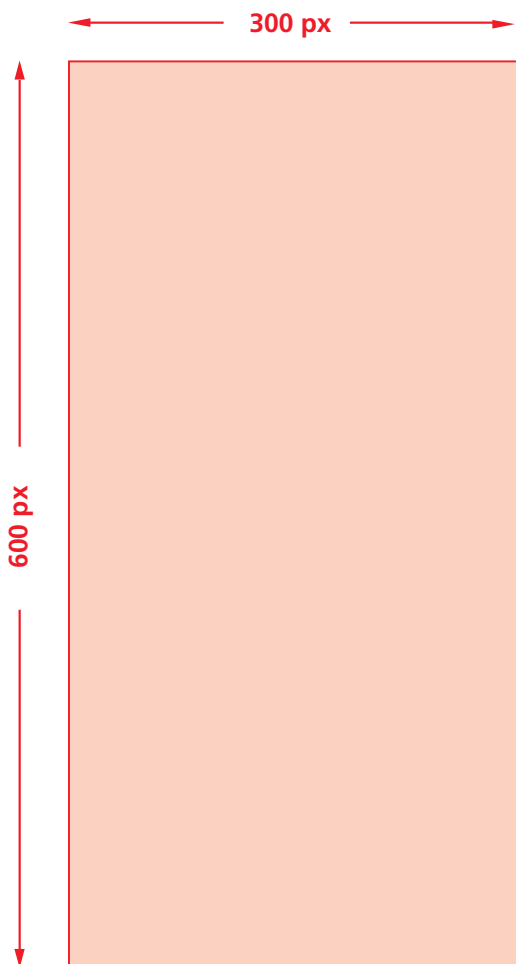

Endformat: 300 x 600 px

In diesem Format muss die Datei angelegt werden.

Nur Statische Motive möglich,
keine animierten Grafiken

Dateitypen: **JPNG, PNG**

Farbmodus **RGB**

Gewünschte Verlinkung muss mit Grafik
gesendet werden.

3 TIPPS ZUR FEHLERFREIEN GESTALTUNG IHRER GRAFIK

FARBMODUS

Der Farbmodus Ihrer Druckdaten muss **RGB** sein, da sonst nach dem Druckvorgang ein (leicht) veränderter, optischer Gesamteindruck entstehen kann. Sonderfarben können wir **nicht** gewährleisten.

AUFLÖSUNG

Die Auflösung von Bildgrafiken sollte mindestens **72 dpi** betragen. Achten Sie darauf, dass Sie für Ihre Druckvorlagen immer hochauflösende Bilder verwenden, da Ihr Druckprodukt andernfalls (leicht) pixelig wirken kann.

DATEIFORMAT

Speichern Sie Ihr Dokument als **JNG oder PNG-Datei** ab. Achten Sie darauf, Schriften einzubetten und (soweit als möglich) Transparenzen zu reduzieren.

LOGO WEB

DATENFORMAT

Die Datei darf **nicht größer** als **1080 x 1080 px** sein, da sie sonst nachbearbeitet werden muss, um auf die Homepage geladen werden zu können. Bitte halten Sie diese Pixelgröße ein.
Ein kleineres Format ist selbstverständlich nutzbar.
Speichern Sie Ihr Dokument als **JNG oder PNG-Datei** ab.

FARBMODUS

Der Farbmodus Ihrer Grafik muss **RGB** sein, da sonst nach dem hochladen ein (stark) veränderter, optischer Gesamteindruck entstehen kann. Sonderfarben können wir **nicht** gewährleisten.

AUFLÖSUNG

Die Auflösung Ihrer Grafiken sollte mindestens **72 dpi** betragen. Achten Sie darauf, dass Sie für Ihre Druckvorlagen immer hochauflösende Bilder verwenden, da Ihr Logo andernfalls (leicht) pixelig wirken kann.

LOGO DRUCK

DATENFORMAT

Speichern Sie Ihr Logo im **PDF-Format** ab. Achten Sie darauf, Schriften einzubetten und (soweit als möglich) den Hintergrund transparent zu halten.

FARBMODUS

Der Farbmodus Ihrer Datei muss **CMYK** sein, da sonst nach dem Druckvorgang ein (leicht) veränderter, optischer Gesamteindruck entstehen kann. Sonderfarben können wir **nicht** gewährleisten.

AUFLÖSUNG

Die Auflösung sollte mindestens **300 dpi** betragen. Achten Sie darauf, dass Sie Ihre Logo immer hochauflösende zur Verfügung stellen, da Ihr Druckprodukt andernfalls (leicht) pixelig wirken kann.
Wie können Sie das selbst prüfen? Öffnen Sie ihr Logo und stellen Sie die 100% Ansicht ein. Ist ihr Logo verpixelt, stimmt die Auflösung nicht.

PRÜFUNG VOR DEM DRUCK: DRUCKVORSCHAU

Bevor Sie die PDF-Datei exportieren, können Sie in InDesign die Druckvorschau verwenden, um Fehler zu erkennen:

Gehe zu **Fenster > Ausgabe > Druckvorschau**.

Wählen Sie die Option **Separationsvorschau** oder **Transparenzreduzierungs-vorschau**, um das Druckergebnis zu überprüfen.

Diese Schritte sollten helfen, häufige Fehlerquellen zu beheben. Wenn das Problem weiterhin besteht, könnte eine direkte Rücksprache mit der Druckerei oder ein Testdruck hilfreich sein, um spezifische Fehlerquellen weiter einzugrenzen. Für einen Testdruck kann kein herkömmlicher Bürodrucker verwendet werden.

MÖGLICHE FEHLERQUELLEN UND WIE SIE BEHOBEN WERDEN KÖNNEN

1. Transparenzen oder Effekte

Problem: Transparenzen oder Effekte, wie Schatten und Glühen werden auf dem Bildschirm korrekt angezeigt, aber nicht gedruckt.

Lösung in InDesign: Wählen Sie **Fenster > Ausgabe > Transparenzreduzierungs-vorschau**. Diese Vorschau zeigt Ihnen, welche Elemente transparente Effekte enthalten und wie sie beim Druck erscheinen.

Um die **Transparenzen zu „flatten“**, gehe zu **Datei > Exportieren** und wähle **PDF-Format PDF/X-1a:2001** (dieser Standard reduziert Transparenzen und erhöht die Kompatibilität). **Alternativ** können Sie im Exportdialog unter **Erweitert** eine Transparenzreduzierungs-vorgabe wie „Hohe Auflösung“ auswählen.

2. Verdeckte Ebenen oder Maskierungen

Problem: Verdeckte Ebenen oder Maskierungen führen dazu, dass manche Elemente beim Druck fehlen.

Lösung in InDesign: Öffnen Sie das Ebenen-Bedienfeld unter **Fenster > Ebenen** und überprüfe, ob alle Ebenen sichtbar und druckbar sind (Häkchen im Bedienfeld). Um sicherzustellen, dass Elemente nicht durch Maskierungen verdeckt sind, können Sie **Objekt > Effekte > Verdeckungen** überprüfen oder die **Maskenentfernung im Pfad-Bedienfeld** ändern.

3. RGB statt CMYK-Farbraum (Bei Druck)

Problem: Elemente im RGB-Farbraum können beim Druck nicht korrekt wiedergegeben werden.

Lösung in InDesign: Wähle **Bearbeiten > In CMYK umwandeln** und prüfen Sie, ob alle Grafiken und Farben in CMYK vorliegen.

Bei der PDF-Ausgabe können Sie in den Export-Einstellungen im Tab **Ausgabe** bei **Farbumwandlung** die Option **In Zielfprofil konvertieren (Werte beibehalten)** auswählen und Zielfprofil auf einen passenden CMYK-Standard einstellen, z. B. Coated FOGRA39.

4. Überdrucken-Einstellung

Problem: Das Überdrucken von Farben verursacht beim Drucken das Fehlen oder Verändern bestimmter Elemente.

Lösung in InDesign: Aktiviere das Bedienfeld Attribute über **Fenster > Ausgabe > Attribute**.

Wählen Sie das betroffene Objekt aus und überprüfen Sie, ob die Option **Überdrucken** aktiviert ist. Deaktivieren Sie das Häkchen, wenn es unnötig ist. Um sicherzustellen, dass keine ungewollten Überdruck-Effekte bestehen, gehen Sie zu **Fenster > Ausgabe > Separations-vorschau** und **aktiviere dort die Überdruckvorschau**.

5. Schriften oder eingebettete Grafiken

Problem: Schriften oder Vektorelemente erscheinen beim Druck nicht oder fehlerhaft.

Lösung in InDesign: Konvertiere Sie Schriften in Pfade: Markiere den Text, klicke auf **Schrift > In Pfade** umwandeln.

Stellen Sie sicher, dass alle eingebetteten Grafiken und Bilder in hoher Qualität vorliegen: Wählen Sie **Verknüpfungen** und prüfen Sie, ob die Grafiken korrekt verknüpft sind und keine Warnsymbole anzeigen. **Beim Exportieren können Sie im Erweitert-Tab der PDF-Export-Einstellungen sicherstellen, dass Bilder und Schriften eingebettet werden.**